

取扱説明書

FUJIFLEX

ディスプレイスタンド L-15

F-069-051-00

1. はじめに

この取扱説明書は、ディスプレイスタンド L-15(以下スタンド)の使用方法について説明します。

本製品は、重量15kg以下のLCDモニターと組み合わせて使用します。LCDモニターの使用方法は、それぞれの取扱説明書を参照してください。

2. 表記の規則

△注意 回避しないと、作業者もしくは周囲の方に軽傷または中程度の傷害を招く可能性がある危険な状況を説明します。

注意 回避しないと、機器の損傷を招く可能性がある危険な状況を説明します。

3. 安全についての大切なお知らせ

3.1 使用目的

本製品は、LCDモニターの設置、移動、保管を目的としています。この目的以外には使用しないでください。

3.2 安全

ご使用になる前に、この取扱説明書をよくお読みいただき、充分理解されてから、指示に従ってご使用ください。

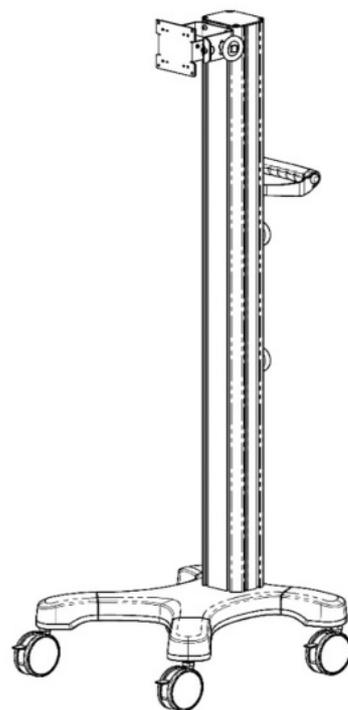

△ 注意

スタンドが転倒してケガをするおそれがあります。
支柱やモニター、ハンドル等に寄りかからないでください。

3.3 設置

モニターの落下を防止するため、次の注意事項をお守りください。

△ 注意

モニターが落下してケガをするおそれがあります。
モニターの取付け、取外し時はキャスターをロックして行ってください。
モニターの取付け、取外し時は必ず2人で作業してください。
モニターの取付け時は確実にビスの締め付けを行い、緩みがないか確認してください。

スタンドの破損や転倒によりケガをするおそれがあります。
ハンドルに過度な力を掛けないでください。

3.4 使用前の点検

不測の事態を回避し、機器の性能を十分に発揮してお使いいただくために、異音やぐらつきなどがいないか、使用前の点検を行ってください。点検の結果、異常があった場合は使用せず、直ちに販売代理店にご連絡ください。

3.5 メンテナンス

長期間使用しておりますと、機器も傷んでまいります。6ヶ月に1度はねじのゆるみやキャスターの異常等、点検を行ってください。また機器の分解、改造は絶対に行わないでください。

3.6 スタンドの移動

屋外を移動した場合にはキャスターに泥や砂等による異常がないか、ご確認ください。

⚠ 注意

スタンドが転倒してケガをするおそれがあります。

段差がある場所での移動は2人で行ってください。

スロープでの移動は2人で行ってください。

4. 各部の名称と機能

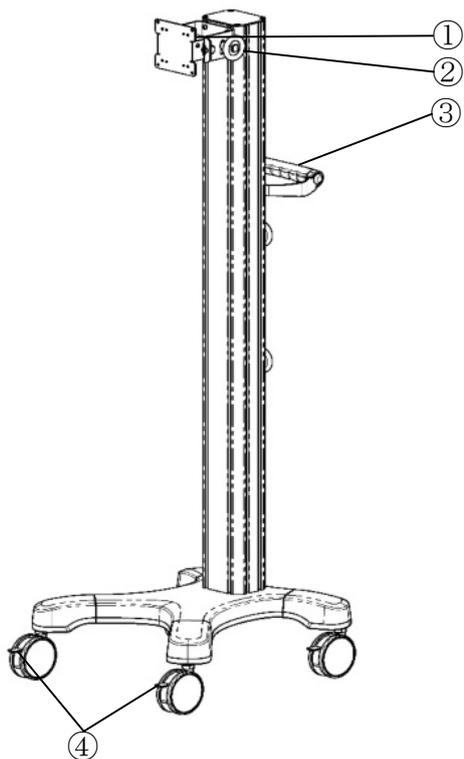

①モニターブラケット
LCDモニターを取付けます。
チルト角を調整することができます。

②固定ノブ
チルト角を固定します。

③ハンドル
スタンドの移動・向き調整に使用します。

④キャスターロックレバー
キャスターの回転と軸の回転とをロックします。

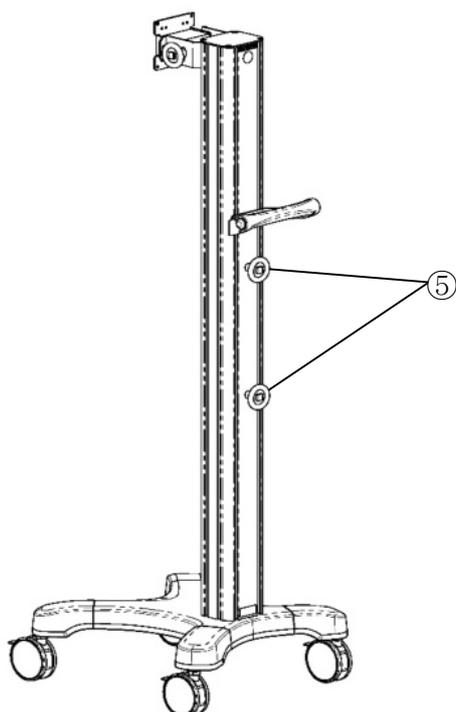

⑤コードフック
コードを掛けることができます。

5. 仕様(諸元)

品名	ディスプレイスタンド L-15
型式	F-069-051-00
本体寸法	W:約493×D:約515×H:約1558mm
本体質量	25kg
LCDモニター許容荷重	15kg
最大積載時質量	40kg

6. 使用方法

6.1 LCDモニターの設置

VESA規格75×75mm/100×100mmに対応しています。
ご使用されるモニター背面のねじ穴ピッチが75mmでも、
100mmでもそのまま取付けできます。
(ただし、75mmピッチでも取付面が凹んでいる場合、そのまま
取付けができない場合がございます。)
付属のM4×12ビス(歯付座金付き)、又はモニター付属のビ
ス4本を使用し、モニターを固定します。

※下側のビスは短いドライバーを使用するか、チルト角を上
方向に上げて取付けてください。

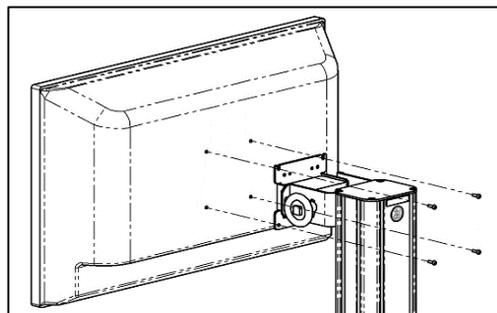

⚠ 注意

モニターが落下してケガをするおそれがあります。
モニターの取付け、取外し時はキャスターをロックして行ってください。
取付作業は必ず2人で行い、確実にビスを取付け、緩みがないか確認してください。

6.2 チルト角の調整

モニターのチルト角を調整する場合には、固定ノブを緩めて
からチルト角を調整し、固定ノブを締めます。
調整中以外は必ず固定ノブを締めてください。

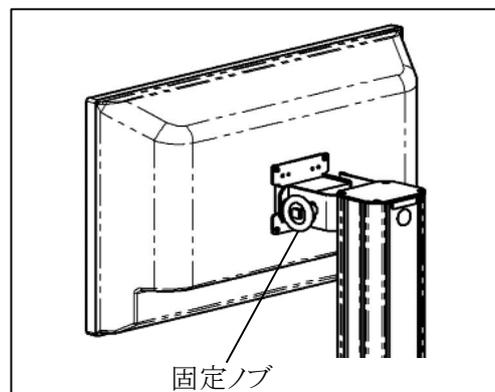

6.3 配線

コードは、コードフックに掛けることができます。

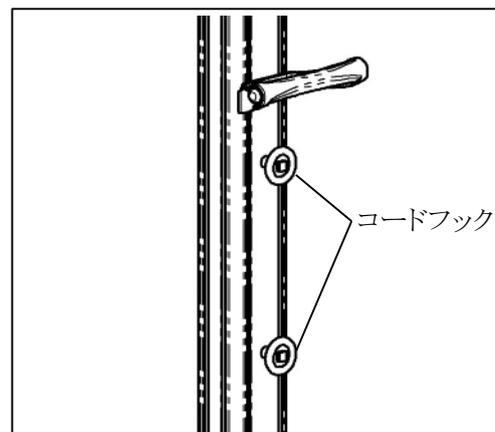

6.4 スタンドの固定

①全箇所のキャスターロックレバーを下に押し固定します。
キャスターの回転と軸の回転との両方が固定されます。

②固定を解除する場合は、キャスターロックレバーをはね上げてください。

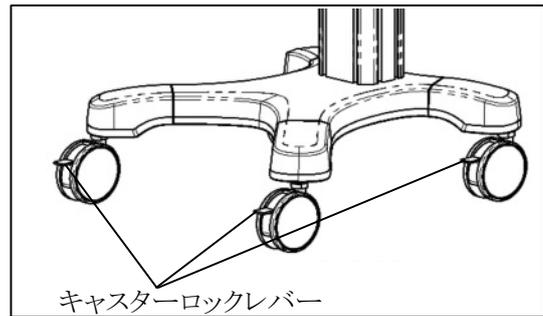

⚠ 注意

スタンドが転倒してケガをするおそれがあります。
モニターの設置時、および使用時はスタンドのキャスターをロックしてください。

7. 保管とメンテナンス

7.1 使用後のお手入れ

ほこりがたまったり汚れがついた場合には、ガーゼなどの柔らかい布で軽く拭いてください。
汚れがひどいときや落ちにくい場合は、水で5～6倍に薄めた中性洗剤を少量湿らせたガーゼで、軽く拭いてください。

注意

スタンドの表面を有機溶剤で拭かないでください。
変質・変形の原因となります。
故障の原因となります。
指定された方法で、清掃を行ってください。
本体は流水洗浄や浸漬消毒をしないでください。
消毒、殺菌、滅菌は行わないでください。

7.2 保管方法

本製品は、高温多湿を避け、直射日光の当たらない所で保管してください。

注意

故障の原因となります。
保管条件に満たさない場所には保管しないでください。

7.3 メンテナンス

6ヶ月に1度はねじのゆるみやキャスターの異常等、点検を行ってください。

製造元：株式会社フジフレックス <http://www.fuji-flex.co.jp>

お問い合わせ先：カスタマーサービス 〒630-0142 奈良県生駒市北田原町1067 番地25
TEL.0743-72-6788 FAX.0743-72-0388

ディスプレイスタンド L-15 取扱説明書 (第2版)
2024.07.22